

**250 BEL
300 BEL**

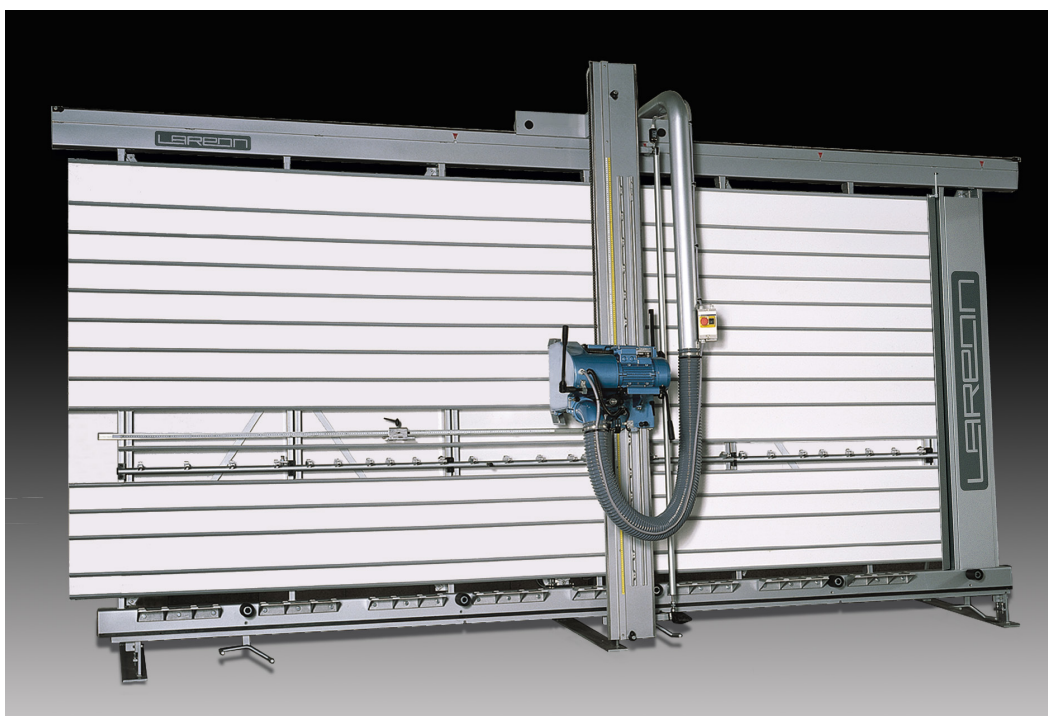

LAREON
MACHINES SPECIALES

SCIE VERTICALE MANUELLE À CHASSIS ESCAMOTABLE AUTOMATIQUE MOTORISÉ



Cadre monobloc de grande rigidité

en acier mécano-soudé, assurant une précision de coupe de haute qualité

Châssis escamotable automatique motorisé avec lattes en PVC

Rail rabattable intermédiaire escamotable de 3000 mm (toute longueur avec option "TRK")

Règle de longueur 2000 mm

Rail inférieur avec supports métalliques



Dispositif pour coupes répétitives de bandes horizontales (standard)

Groupe de sciage

Moteur à frein électromagnétique, protégé par disjoncteur thermique.

Commandes en basse tension 24 V

Protecteur de lame rigide, monté sur guidages linéaires, procurant un effacement précis et de grande fiabilité.

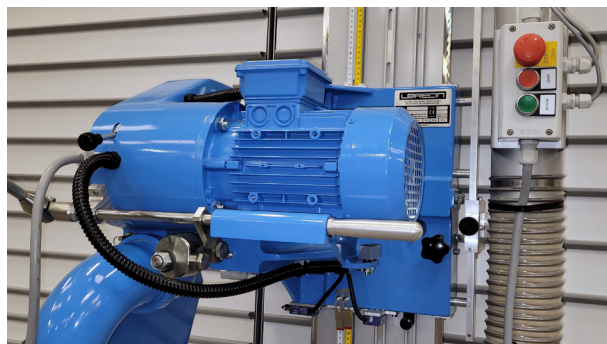

Groupe de sciage

Scie universelle,
idéale pour les panneaux sandwichs, cartons, plastiques

250 BEL 300 BEL

CARACTÉRISTIQUES TECHNIQUES SCIES VERTICALES 250 BEL ET 300 BEL

ÉQUIPEMENT STANDARD

- Châssis escamotable automatique motorisé
- Rail rabattable intermédiaire longueur 3000mm
- Rouleaux de transport escamotables
- Micro-switch de sécurité sur crantage de poutre
- Butée de coupe répétitive de bandes horizontales jusqu'à 500 mm de hauteur
- 5 butées de programmation de coupes horizontales
- 1 ou 2 (TRK) sortie sciures latérales de Ø 100 mm

OPTIONS ET ACCESSOIRES

- Système "TRK" de récupération des sciures lors des coupes horizontales et rail intermédiaire toutes longueurs
- Inciseur autonome bi-lames ou double-passes
- Moteur frein 2 vitesses
- Variateur de vitesse électronique
- Lecture numérique des cotes de coupe horizontale
- Butée de longueur à lecture numérique
- Butée de profondeur pour rainurage
- Kit de rainurage pour panneaux composites
- Châssis en 2 parties horizontales

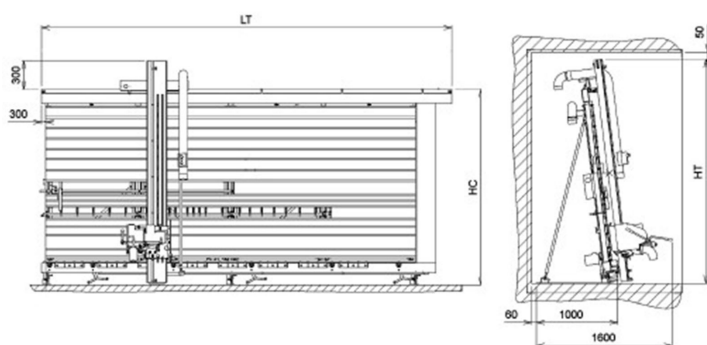

CARACTÉRISTIQUES TECHNIQUES	250 BEL	300 BEL
Puissance moteur	4kW	5kW
Alimentation électrique	400 V tri	400 V tri
Diamètre de lame	250 mm	300 mm
Alésage de lame	30 mm	30 mm
Épaisseur de coupe maximum	60 mm	80 mm

DIMENSIONS & POIDS	250BEL 3116	250BEL 3119	250 BEL 4121	250BEL 4123	250BEL 5122	250BEL 7022
Longueur de coupe horizontale	3100 mm	3100 mm	4100 mm	4100 mm	5100 mm	7100 mm
Hauteur de coupe verticale	1600 mm	1900 mm	2100 mm	2300 mm	2200 mm	2200 mm
Hauteur de coupe horizontale	1450 mm	1750 mm	1950 mm	2150 mm	2050 mm	2050 mm
Hauteur totale HT *	2320 mm	2620 mm	2820 mm	3020 mm	2920 mm	2920 mm
Longueur hors tout LT	4000 mm	4000 mm	5000 mm	5000 mm	6000 mm	8000 mm
Hauteur du châssis HC	1980 mm	2280 mm	2480 mm	2680 mm	2580 mm	2580 mm
Poids net	595 kg	647 kg	770 kg	760 kg	795 kg	975 kg

* + 100 mm avec option inciseur

Autres dimensions de coupe sur demande : jusqu'à 12 m !

DEMANDEZ VOTRE DEVIS
LARENN@LARENN.FR
+33(0)5 55 36 61 81

SUIVEZ NOTRE COMPTE
LINKEDIN
Toutes nos actualités

RDV SUR NOTRE
SITE
Tous nos produits

LARENN
3, rue Louis Blériot
87270 Couzeix / Nouvelle-Aquitaine / France
www.larenn.com

© Larenn - Tous droits Réservés - 2026

